

TREMO T

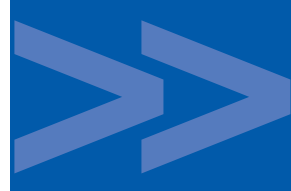

Extrem kompakt und stark:

- L 350 cm, B 130 cm, H 203 cm
- 3,5 t und 5 t zul. Gesamtgewicht
- Bis 2,8 t Zuladung

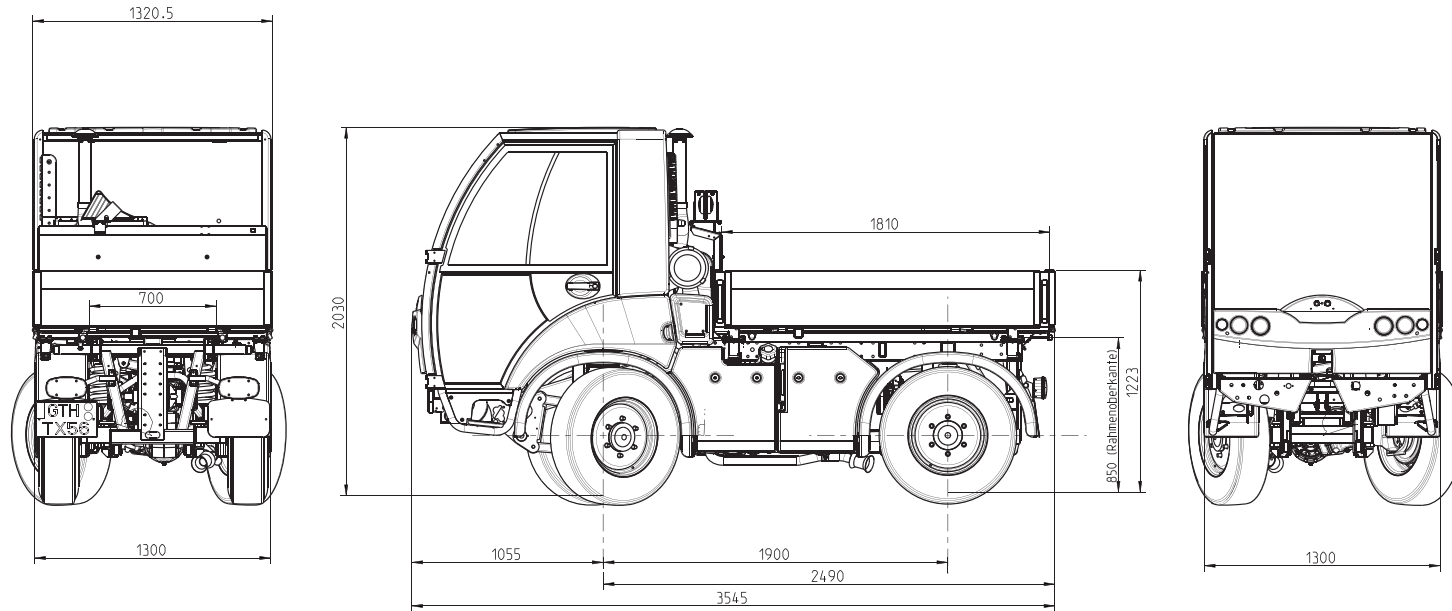

TREMO T, das neue Transport-Talent

- ✓ Extrem kompakt und wendig
- ✓ Robust und stark
- ✓ Hohe Transportleistung
- ✓ Ergonomisch und sicher
- ✓ Modular und langlebig
- ✓ Wirtschaftlich und servicefreundlich

Motor, Getriebe und Antrieb:

Motor:	VW CJDA –Vierzylinder Turbodiesel
Hubraum / Leistung:	1.968 cm³ / 75KW (102 PS) bei 3.000 U/min
Schadstoffemission:	Euro 5 mit Partikelfilter im geschlossenen System
Antrieb:	stufenloser hydrostatischer Fahrtrieb, elektronisch gesteuert 2 unter Last schaltbare Fahrstufen, optional 4x4 zuschaltbar optionale Diff.-Sperrung an der Hinterachse zuschaltbar

Lastwerte:

Zul. Ges.gewicht:	3,5 t / 5 t
Nutzlast:	1,35 t / 2,80 t (zus. opt. Ausstattungen reduzieren Nutzlast)

Fahr- und Arbeitseigenschaften:

Transportmodus:	0-60 km/h bzw. 0-50 km/h stufenlos vorwärts; 0-25 km/h stufenlos rückwärts
Vorderachse:	Lenkachse optional als Lenktriebachse
Hydraulik:	Kipphydraulik, optional Elektrohydraulik zur Betätigung von Schneepflügen
Geräteaufnahme vorn:	optional starre Geräteplatte
Aufbau:	auf Kipper oder Kipplager, Heckanbauten

Die neue Klasse



TREMO T

Der Schmalspur-Transporter

- Langlebig durch robuste Auslegung
- Hohe Zuladung bei kompakter Bauform
- Hydrostatischer stufenloser Fahrtrieb

Entdecken Sie die Stärke und Wirtschaftlichkeit des TREMO T.
Ihr Multicar-Partner berät Sie gerne.

Multicar: 365 Tage im Jahr
für Sie im Einsatz

Multicar, Zweigwerk der Hako-Werke GmbH
Industriestraße 3 · D-99880 Waltershausen
Zentraler Informationsdienst:
☎ +49 (0)4531-806-497
✉ +49 (0)4531-806-338
info@multicar.de

www.multicar.de

Transport-Talent mit vielen Stärken für jeden Einsatz

Der neue TREMO T wurde für die Anforderungen von Kommunen, Friedhofsverwaltungen, Hausmeisterdiensten, Garten- und Landschaftsbauern und Gewerbetreibenden konzipiert.

Mit seinem hydrostatischen Fahrtrieb und zwei unter Last schaltbaren Fahrstufen ist er feinfühlig manövrierbar und dadurch besonders sicher im Arbeitsalltag.

Er bietet ein breites Anwendungsspektrum für die häufigsten Aufgaben in einer Kommune:

- Transport von Schütt- und Stückgütern
- Erhöhung des Transportvolumens durch zusätzliche Bordwandaufsätze
- Winterdienst mit elektrohydraulischem Pflug und Heckanbaustreuer
- Müll sammeln mit Kippentladung
- Gießen und Bewässern mit Wasserfass, Elektropumpe und Handschlauch
- Streifenbesen-Frontbesen zur Beseitigung von leichtem Schmutz

Wirtschaftlich in der Anschaffung und im Unterhalt:

Sein stabiler Leiterraum, seine robuste Bauweise und sein optimaler Korrosionsschutz sichern eine lange Lebensdauer und geringere Unterhalts- und Betriebskosten als bei vielen anderen Transportern seiner Klasse. Im Vergleich zu vollhydraulischen Geräteträgern überzeugt er außerdem durch seinen deutlich geringeren Preis. Der TREMO T ist eine Investition, die sich durch und durch rechnet.



Kompakt und belastbar in einem

- Nur 1 Meter 30 breit und ideal für Rad-, Geh- und Fußwege
- Mit 3,5 t Gesamtgewicht und 1,35 t Zuladung für diese Kompaktklasse äußerst belastbar
- Hinterkipper serienmäßig, Dreiseitenkipper optional möglich

Elektrohydraulischer Gerätebetrieb

- Starre Geräteplatte
- für Aufnahme von elektrohydraulisch betätigtem Schneepflug

Umweltfreundliches Gesamtkonzept

- Euro 5-Motor mit Partikelfilter im geschlossenen System + EEV-Norm
- Freie Fahrt in allen Umweltzonen
- Kraftvoller Turbodieselmotor mit 75 kW/102 PS und Common-Rail-Einspritzsystem
- Dynamisches, feinfühliges Fahren bis zu 60 km/h



Komfort und Sicherheit

Das ergonomische Design der komfortablen Panorama-Kabine und das gefederte Fahrwerk ermöglichen ein entspanntes und konzentriertes Arbeiten. Die tief heruntergezogenen Fenster sorgen für beste Sicht auf Straße und Vorbaugeräte und damit für zusätzliche Sicherheit.

